



Prof. Andreas Eder

WS 2021/22

Übersicht

- ✓ **Motivation: Einführung**
- ✓ **Motivation: biologische Grundlagen**
- ✓ **Motivation als Druck: Triebtheorie**
- ✓ **Motivation als Verstärker: Lerntheorie**
- ✓ **Motivation als Kraft: Feldtheorie**
- ✓ **Motivation als Zug: kognitive Theorien**

Motive und Motivhierarchien

Leistungsmotivation

Ziele und Selbstregulation

Volition: Vom Wollen zum Handeln

Vorlesungsinhalt

- ▶ **Motive**
 - ▶ Allgemeine Konzeption
 - ▶ Motivanregung
 - ▶ Motivklassifikation
 - ▶ Universelle Bedürfnisse
- ▶ **Intrinsische vs. extrinsische Motivation**
 - ▶ Selbstbestimmungstheorie
 - ▶ Korrumpierungseffekt
 - ▶ Intrinsische Motivation und Leistung

Motive

- ▶ **Zeitlich stabile und bereichsübergreifende Wahrnehmungs- und Bewertungsdispositionen**
 - ▶ Was fällt auf an einer Situation? Wie wird eine Situation interpretiert? Was wird als wichtig und interessant erlebt? (→ Anreize)
- ▶ **Thematische Zusammenfassung von Motiven nach grundlegenden Bedürfnissen und Zielen**
 - ▶ Bedürfniskataloge bzw. Bedürfnishierarchien
- ▶ **Aktuell: Konzentration auf wenige höhere Motive („The Big Three“)**
 - ▶ Leistungsbezogene Motive (Kompetenz, Besser-werden, etc.)
 - ▶ Machtorientierte Motive (Selbständigkeit, Kontrolle, etc.)
 - ▶ Soziale Motive (Anschluss, Bindung, Intimität, etc.)

Motive

► Funktion von Motiven: Ultimates Ziel

- Erhöhung der „evolutionären Fitness“ von Individuen und Gemeinschaften (Weitergabe des Erbguts)

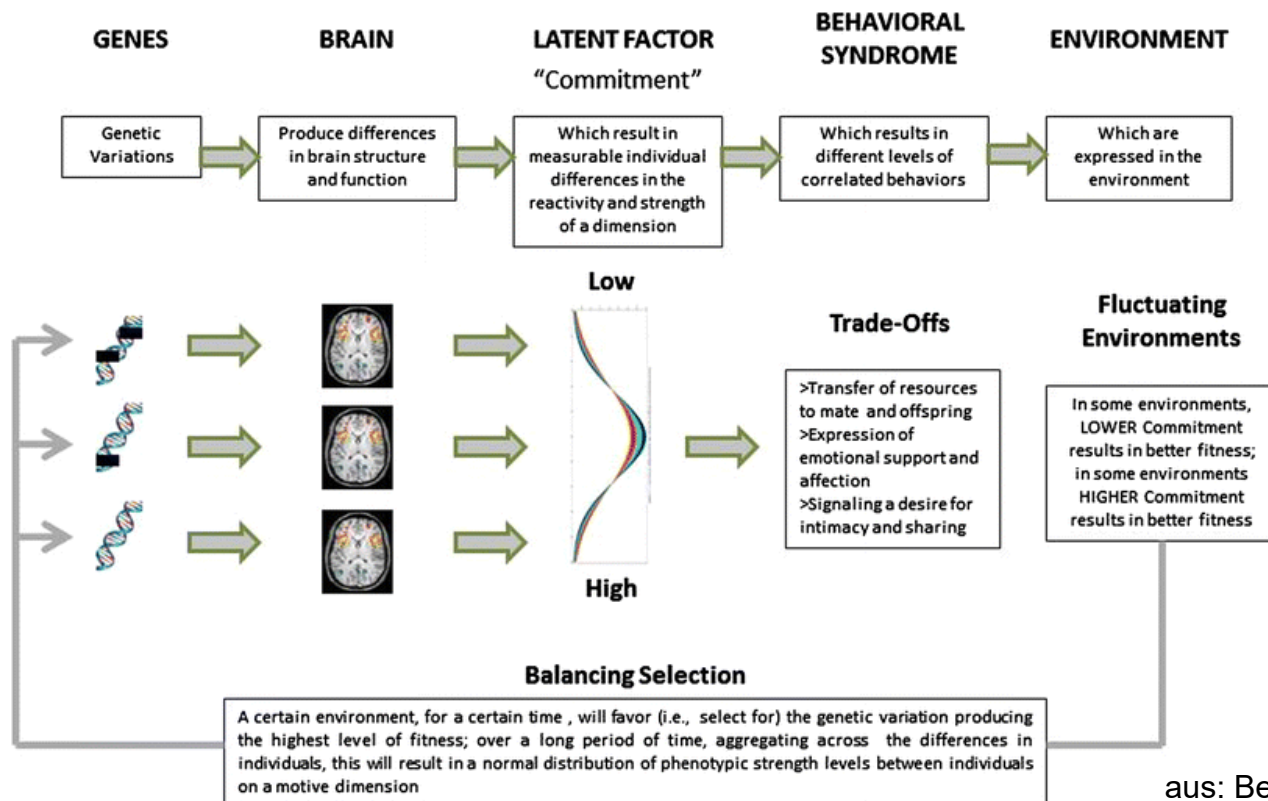

Motive

- ▶ Funktion von Motiven: Proximales Ziel
 - ▶ Affektveränderung als Anreiz motivierten Verhaltens, z.B.
 - ▶ Leistung: Stolz, Hoffnung (Erfolg), Scham, Angst (Misserfolg)
 - ▶ Anschluss: Geborgenheit, Vertrauen, Unsicherheit, Einsamkeit
 - ▶ Macht: Überlegenheit, Demütigung

- ▶ Motive als kognitiv-affektive Module mit physiologischer Basis

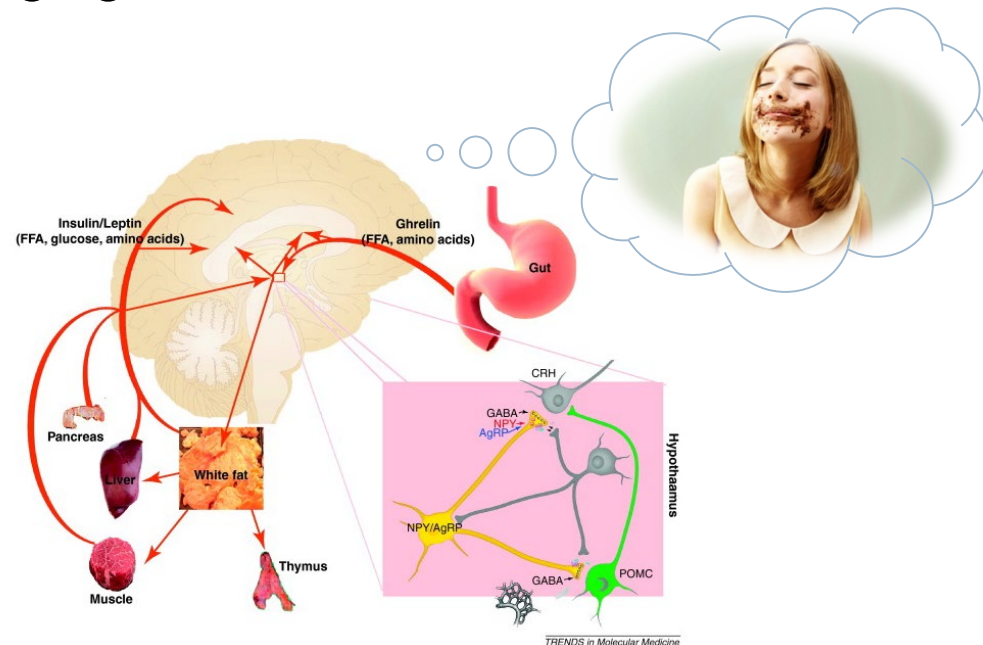

Hauptmotive

Spezifische Motiv-Module in der Person
(kognitiv, affektiv, physiologisch)

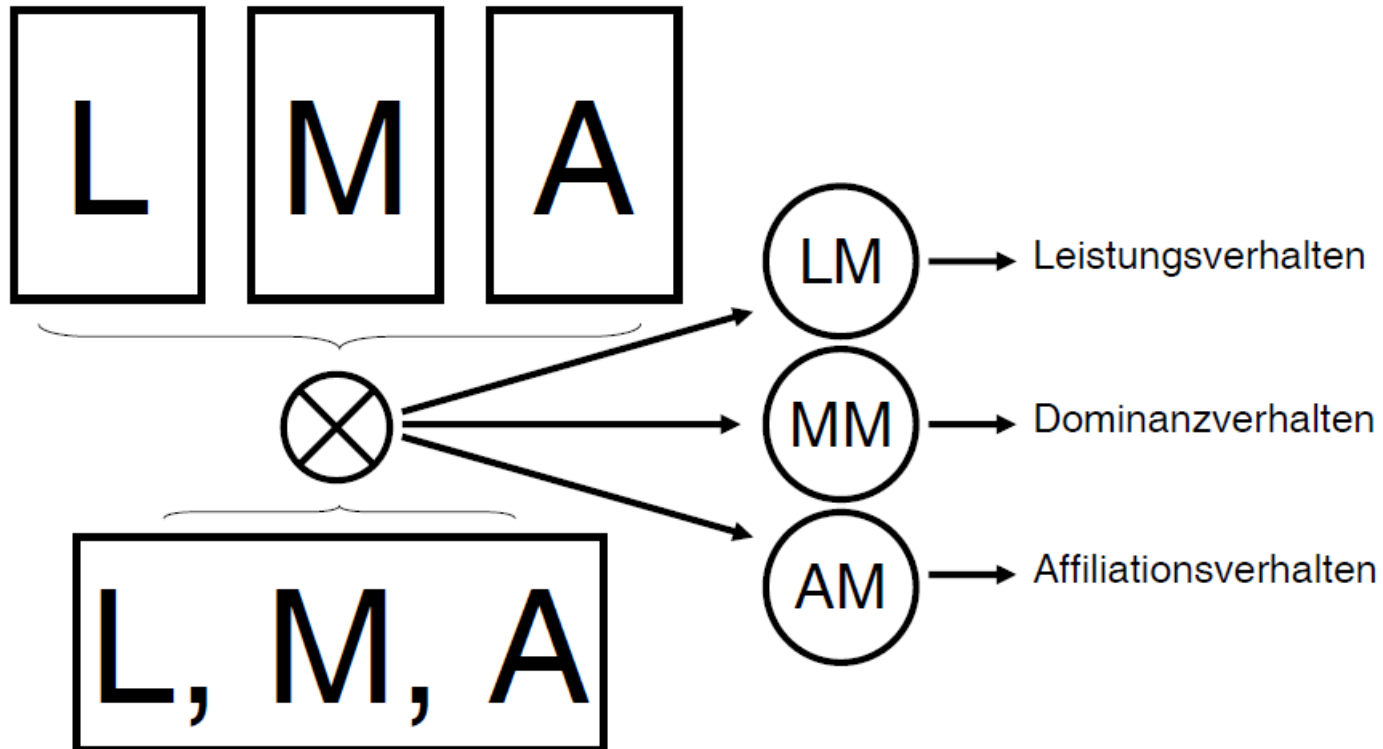

Situative Anreizkomponenten bzgl.
Leistung, Anschluß, Macht

Motivationale Orientierungen

- ▶ Aufgliederung in aufsuchende und meidende Komponenten

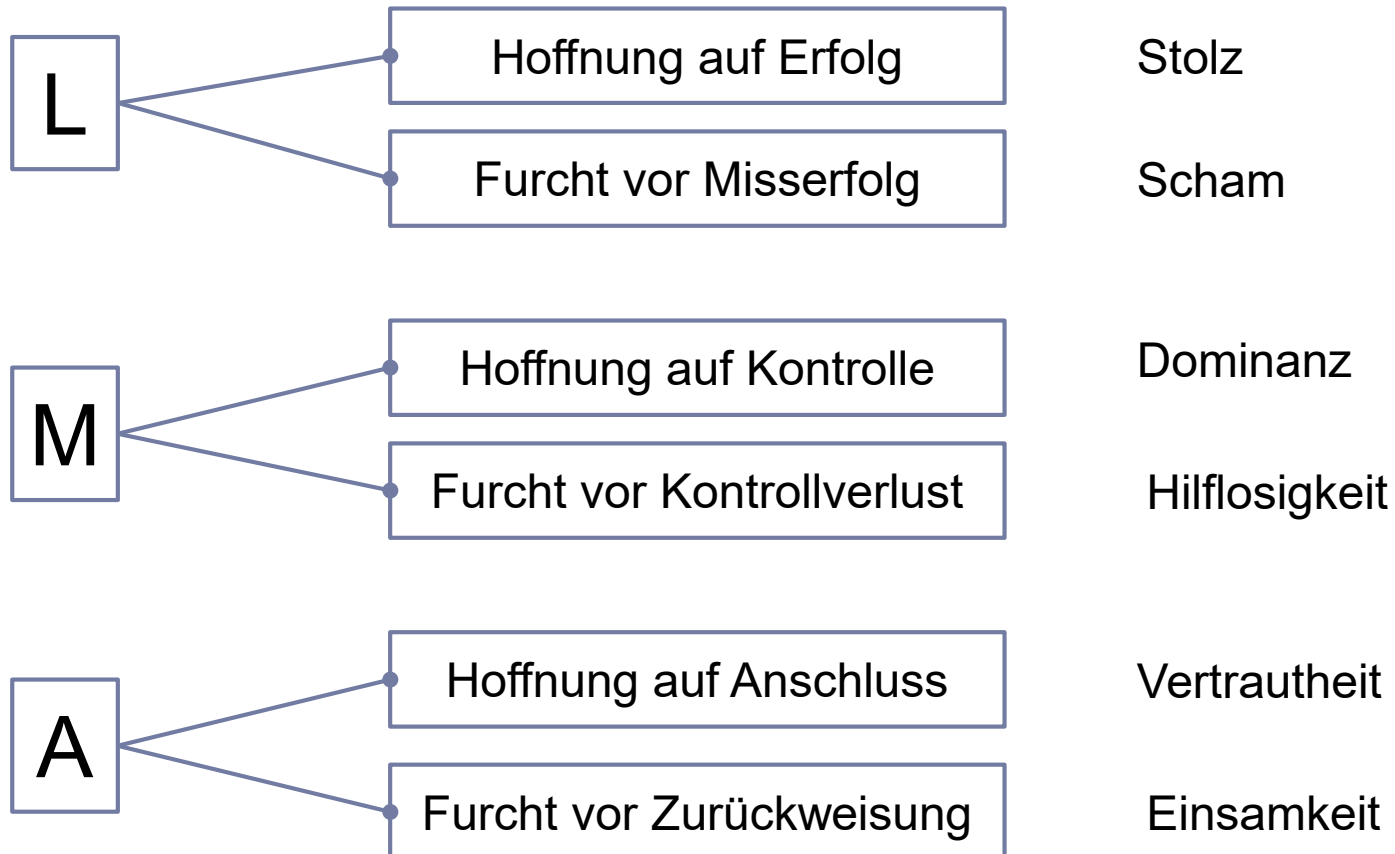

Motivanregung

- ▶ Situative Anreize: Gelegenheiten und Chancen, Gefahren und Risiken (*press*) (Murray, 1938)
 - ▶ Motivanregung durch thematisch passende Situationsmerkmale
 - ▶ Erfolgs- und Misserfolgrückmeldung → Leistungsmotiv
 - ▶ Einsamkeit, neu/fremd in einer Gruppe → Anschlussmotiv
 - ▶ Einnehmen einer Führungsposition in einer Gruppe (Entscheiden, Kontrollieren, Meinungsbildung) → Machtmotiv
- ▶ Motivation = „angeregtes Motiv“
 - ▶ Stimulation eines psychogenen Motivs (*need*) durch thematisch passende situative Hinweise (*press*)

Taxonomie von Bedürfnissen

Bedürfniskatalog (Murray, 1938)

- ▶ Auflistung von 27 universellen Person-Umwelt-Bezügen (Motiven)
- ▶ Primäre (physiol.) Bedürfnisse
 - ▶ Sexualität, Schutz, etc.
- ▶ Sekundäre (höhere) Bedürfnisse
 - ▶ Leistung, Macht, Anschluss etc.
- ▶ Kritik:
 - ▶ ähnliche Probleme wie Instinktkataloge (d.h. unvollständige, beliebige Auswahl)
 - ▶ Needs lassen sich zu elementareren Motivklassen zusammenfassen (z.B. Leistung, Macht, Anschluss)

■ **Tabelle 3.2.** Murrays Katalog von psychogenen Bedürfnissen («needs»; n=need; alphabetisch geordnet)

1. nAbasement (nAba)	Erniedrigung
2. nAchievement (nAch)	Leistung
3. nAffiliation (nAff)	sozialer Anschluss
4. nAggression (nAgg)	Aggression
5. nAutonomy (nAuto)	Unabhängigkeit
6. nCounteraction (nCnt)	Widerständigkeit
7. nDefence (nDef)	Schutz
8. nDefendance (nDfd)	Selbstgerechtigkeit
9. nDominance (nDom)	Machtausübung
10. nExhibition (nExh)	Selbstdarstellung
11. nHarmavoidance (nHarm)	Leidvermeidung
12. nInfavoidance (nInf)	Misserfolgsvermeidung
13. nNurturance (nNur)	Fürsorglichkeit
14. nOrder (nOrd)	Ordnung
15. nPlay (nPlay)	Spiel
16. nRejection (nRej)	Zurückweisung
17. nSentience (nSen)	Sinnenhaftigkeit
18. nSex (nSex)	Sexualität
19. nSuccorance (nSuc)	Hilfesuchen (Abhängigkeit)
20. nUnderstanding (nUnd)	Verstehen (Einsicht)

Die folgenden Bedürfnisse wurden vorläufig aufgestellt, aber nicht systematisch untersucht:

nAcquisition (nAcq)	Erwerb
nBlamavoidance (nBlam)	Tadelvermeidung
nCognizance (nCog)	Wissensdrang
nConstruction (nCons)	Aufbauen (Organisieren)
nExposition (nExp)	Darlegen (Unterrichten)
nRecognition (nRec)	Geltungsdrang
nRetention (nRet)	Zurückbehalten (Sparsamkeit)

Bedürfnishierarchie 1.0 (Maslow, 1943)

▶ Hierarchische Organisation:

- ▶ je basaler das Bedürfnis, desto einflussreicher ist es
- ▶ je basaler das Bedürfnis, umso früher tritt es in der Ontogenese auf
- ▶ sequentielle Bedürfnisbefriedigung von unten nach oben
- ▶ Einteilung in stillbare Defizit- und unstillbare Wachstumsbedürfnisse

▶ Kritik:

- ✓ Situation/Anreiz spielt keine Rolle
- ✓ vage und kulturabhängige Bedürfnisumschreibungen
- ✓ geringe empirische Gültigkeit
- ✓ beliebige Zusammenstellung

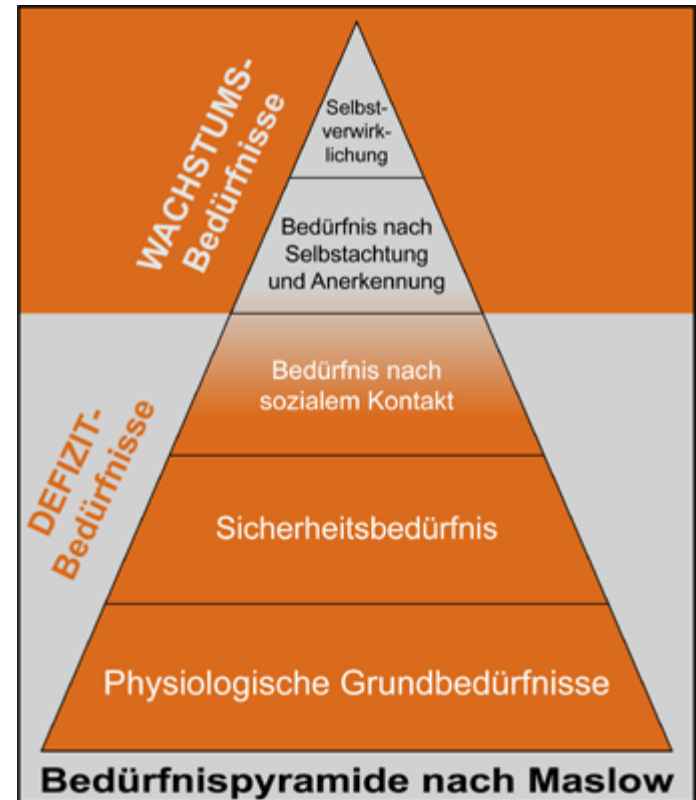

Bedürfnis- hierarchie 2.0

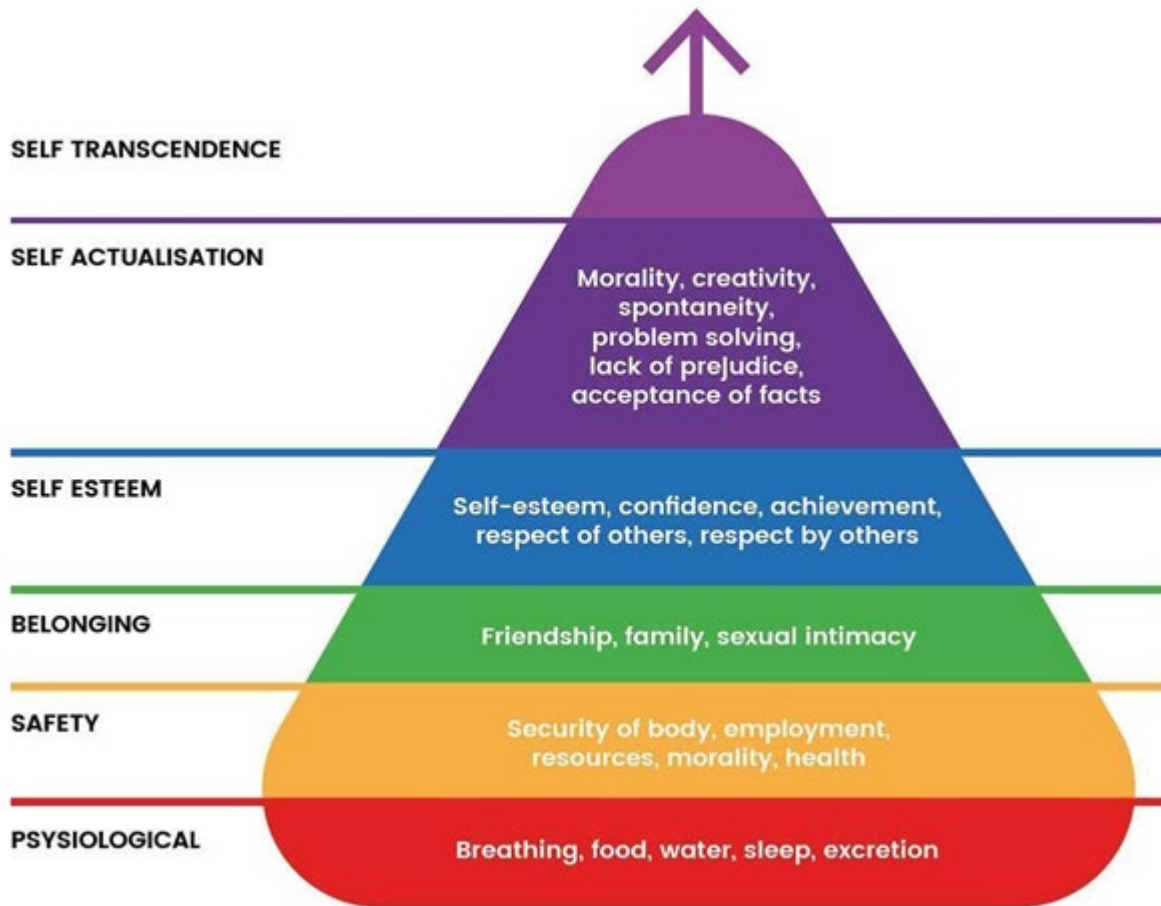

(Koltko-Rivera, 2006)

- ▶ Revision von Maslow (1969)
- ▶ Streben nach Selbst-Transzendenz: Suche nach einem, die persönl. Interessen übersteigenden Sinn bzw. nach “trans-personalen“ Erfahrungen
- ▶ Humanistische Psychologie

Bedürfnis- hierarchie 3.0

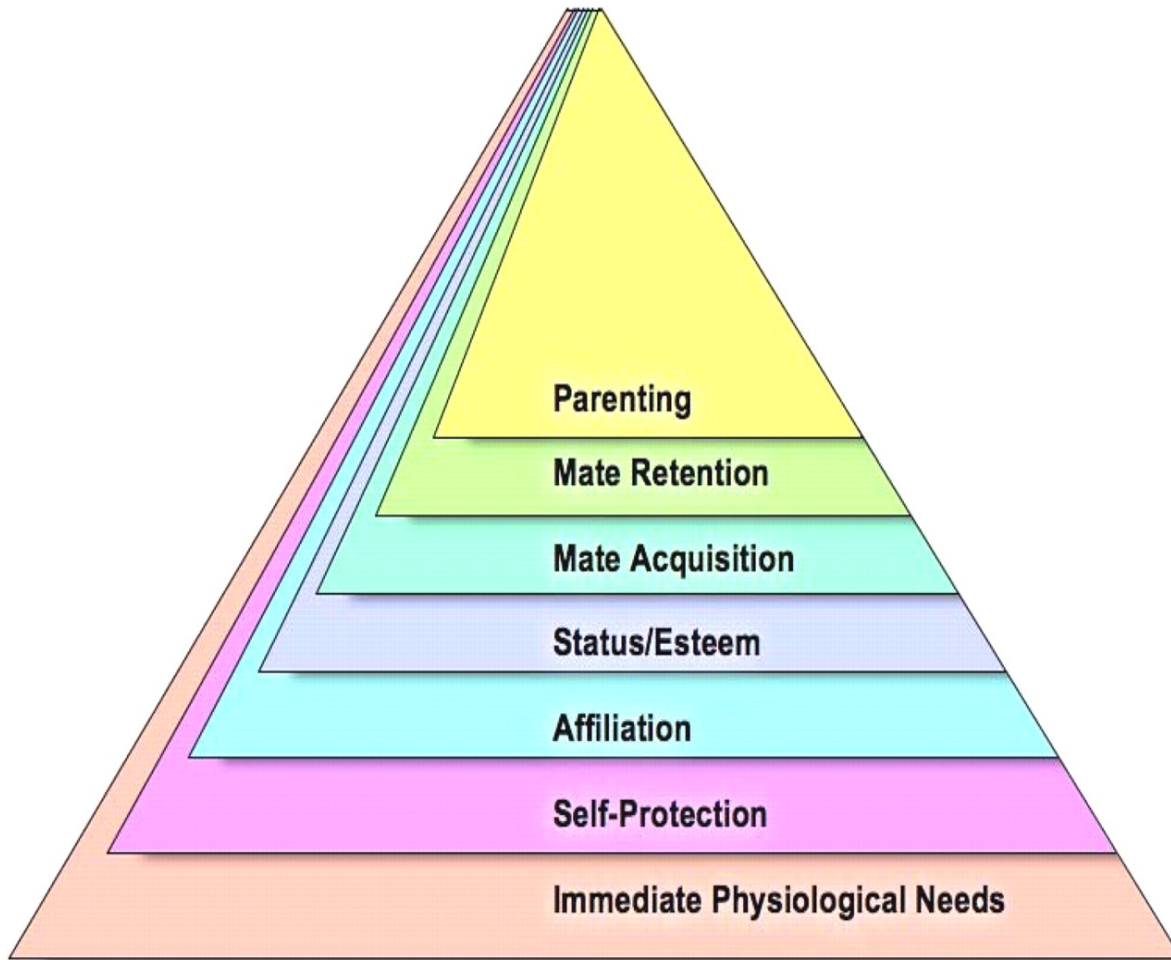

- ▶ Evolutions-
geschichtlich
begründete
Motivauswahl
- ▶ Hierarchie bezieht
sich ausschließlich
auf Ontogenese
- ▶ Aktivierung durch
passende Cues
(nicht-hierarchisch)

(Kenrick et al., 2010)

Universelle Bedürfnisse

Selbstbestimmungstheorie

- ▶ 3 angeborene (permanente), kulturübergreifende (universelle) & unstillbare (wachstumsorientierte) psychologische Grundbedürfnisse:

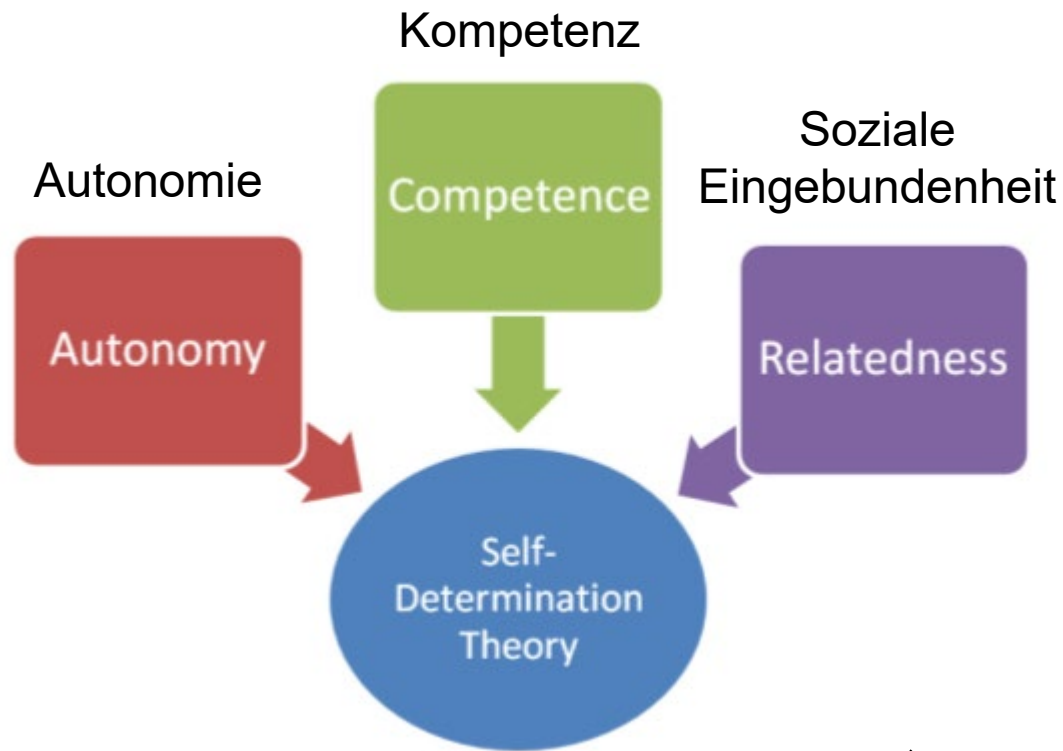

(Ryan & Deci, 2000)

Affenexperimente von Harlow (1958)

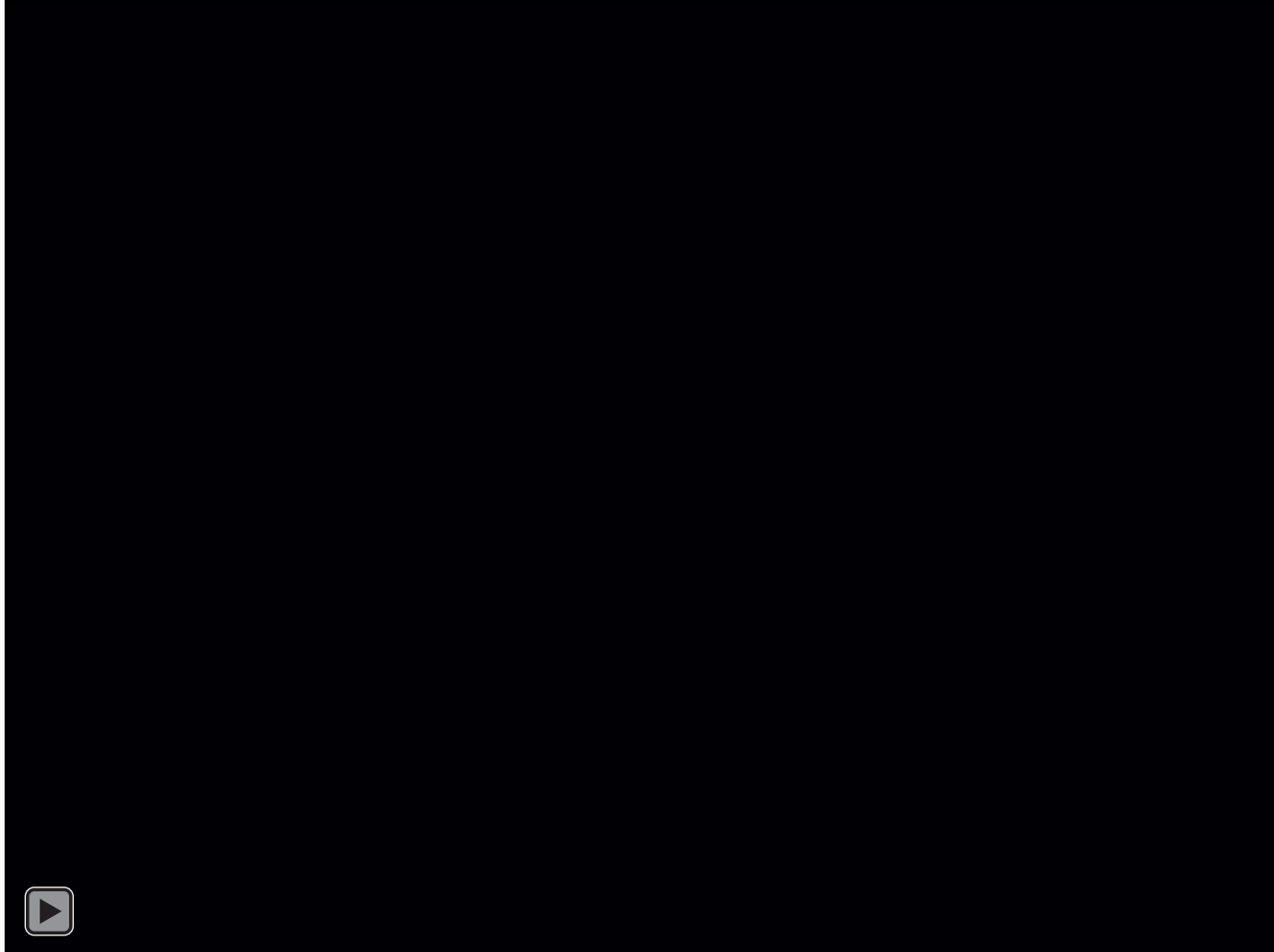

Universelle Bedürfnisse (Tay & Diener, 2011)

- ▶ Gallup World Poll (160 Staaten)
- ▶ Fragen nach Befriedigung von 6 Bedürfnissen und subjektivem Wohlbefinden
- ▶ Befriedigung dieser Bedürfnisse steigert Wohlbefinden überall in der Welt.
- ▶ Befriedigung von Grundbedürfnissen ist wichtig für Lebenszufriedenheit und negative Emotionen, aber soziale Bedürfnisse sind wichtiger für positive Emotionen.
- ▶ Befriedigung eines Bedürfnisses hat einen eigenständigen Effekt auf das Wohlbefinden, d.h. die Steigerung des Wohlbefindens hängt nicht von anderen Bedürfnissen ab.

Measure	World
Life evaluation	
Basic	.63 [.24]
Safety	.03 [.01]
Social	.16 [.08]
Respect	.04 [.02]
Mastery	.09 [.05]
Autonomy	.06 [.04]
Log income	[.55]
Total R^2	.13 [.22]
Positive emotions	
Basic	.03 [.03]
Safety	.01 [.01]
Social	.24 [.23]
Respect	.36 [.37]
Mastery	.18 [.19]
Autonomy	.17 [.16]
Log income	[.02]
Total R^2	.23 [.23]
Negative emotions	
Basic	.23 [.21]
Safety	.09 [.08]
Social	.11 [.12]
Respect	.25 [.27]
Mastery	.09 [.10]
Autonomy	.22 [.21]
Log income	[.02]
Total R^2	.10 [.10]

Universelle Bedürfnisse (Grouzet et al., 2005)

- ▶ Identifikation von universellen Zielen in 15 Kulturen

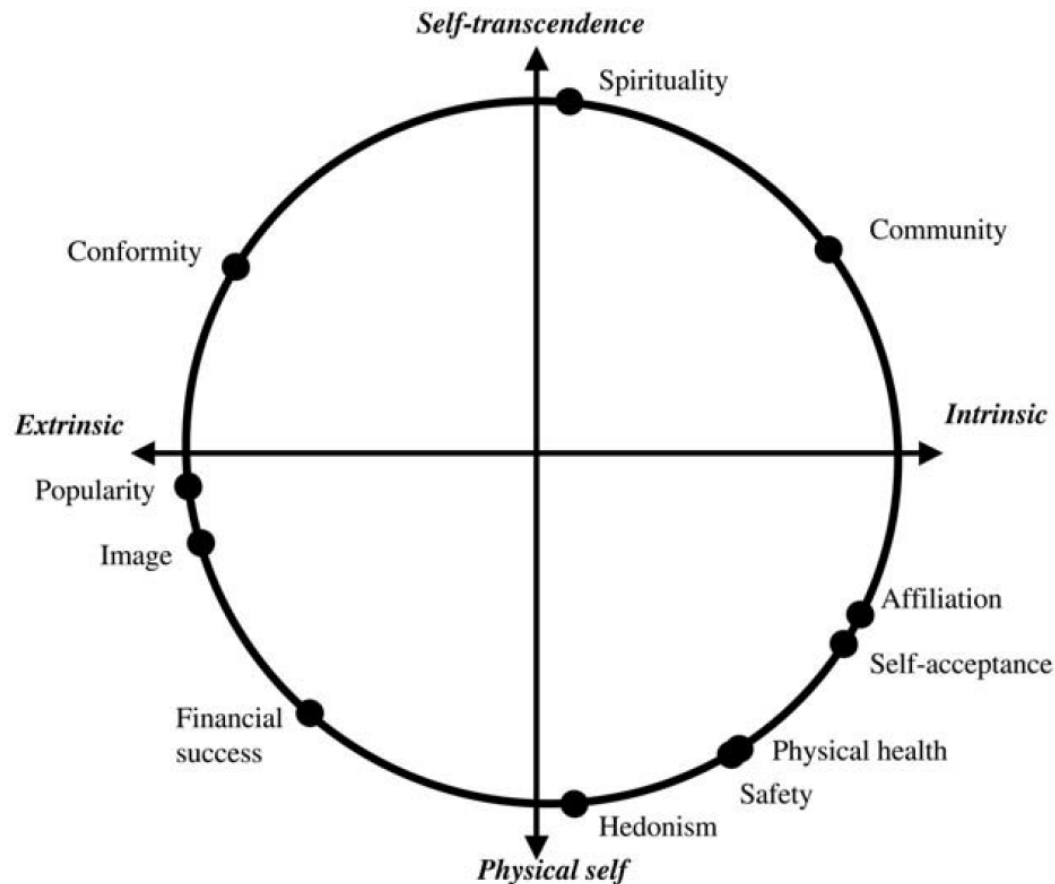

2 Dimensionen

- 1) intrinsisch vs. extrinsisch
- 2) selbst-bezogen vs. selbst-transzendent

Intrinsische Motivation

Intrinsische vs. extrinsische Motivation

- ▶ Intrinsisch: Anreize, die in der Tätigkeit selbst liegen
- ▶ Extrinsisch: Anreize, die der Ausführung einer Tätigkeit folgen

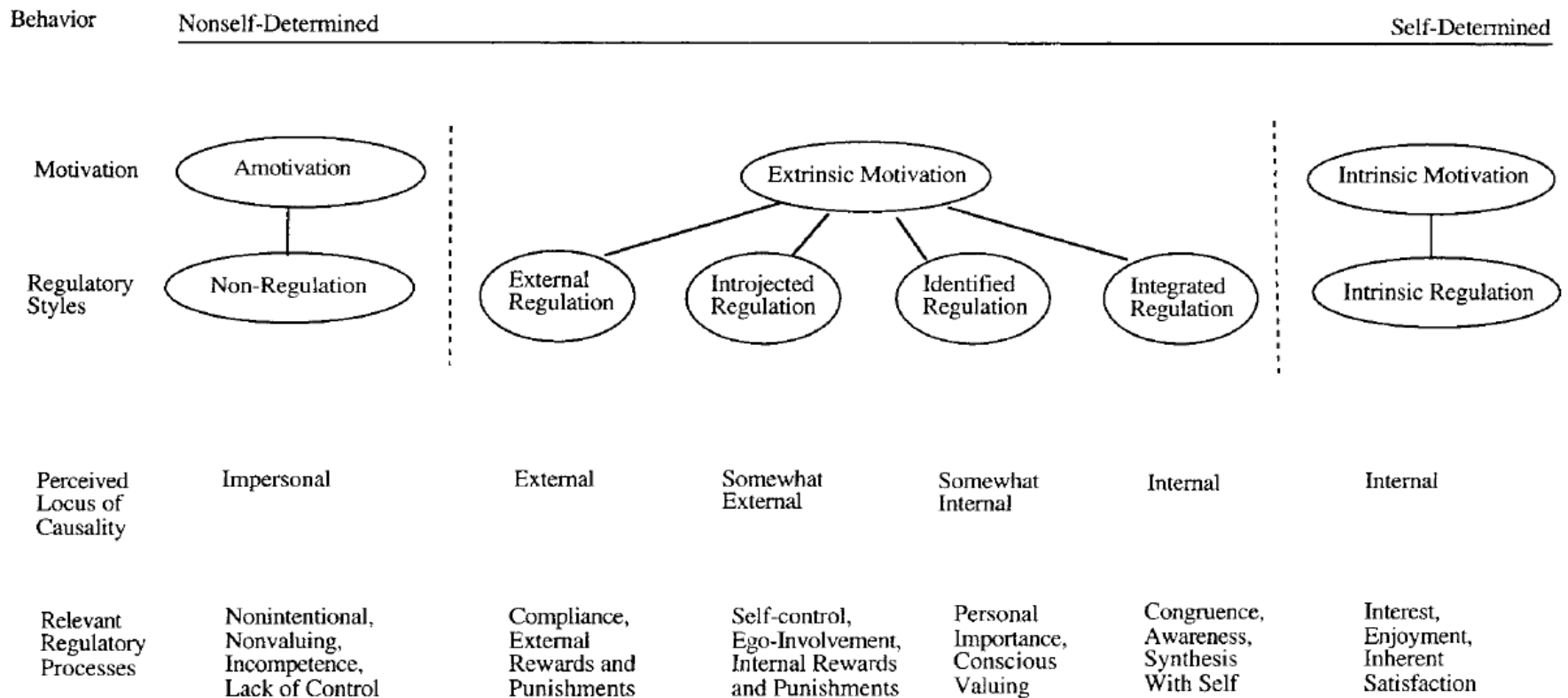

(Ryan & Deci, 2000)

Korrumpierungseffekt

- ▶ Effekt der übermäßigen Rechtfertigung: Intrinsische Tätigkeitsanreize verlieren an Wert nach externer Belohnung

■ **FIGURE 5.3** The over-justification effect. During the initial baseline phase, researchers measured how much time elementary school children played with math games. During the reward program, they rewarded the children with prizes for playing the games. When the rewards were taken away (during the follow-up), the children played with the games even less than they had during the baseline phase, indicating that the rewards had lowered their intrinsic interest in the games. (Adapted from Greene, Sternberg, & Lepper, 1976)

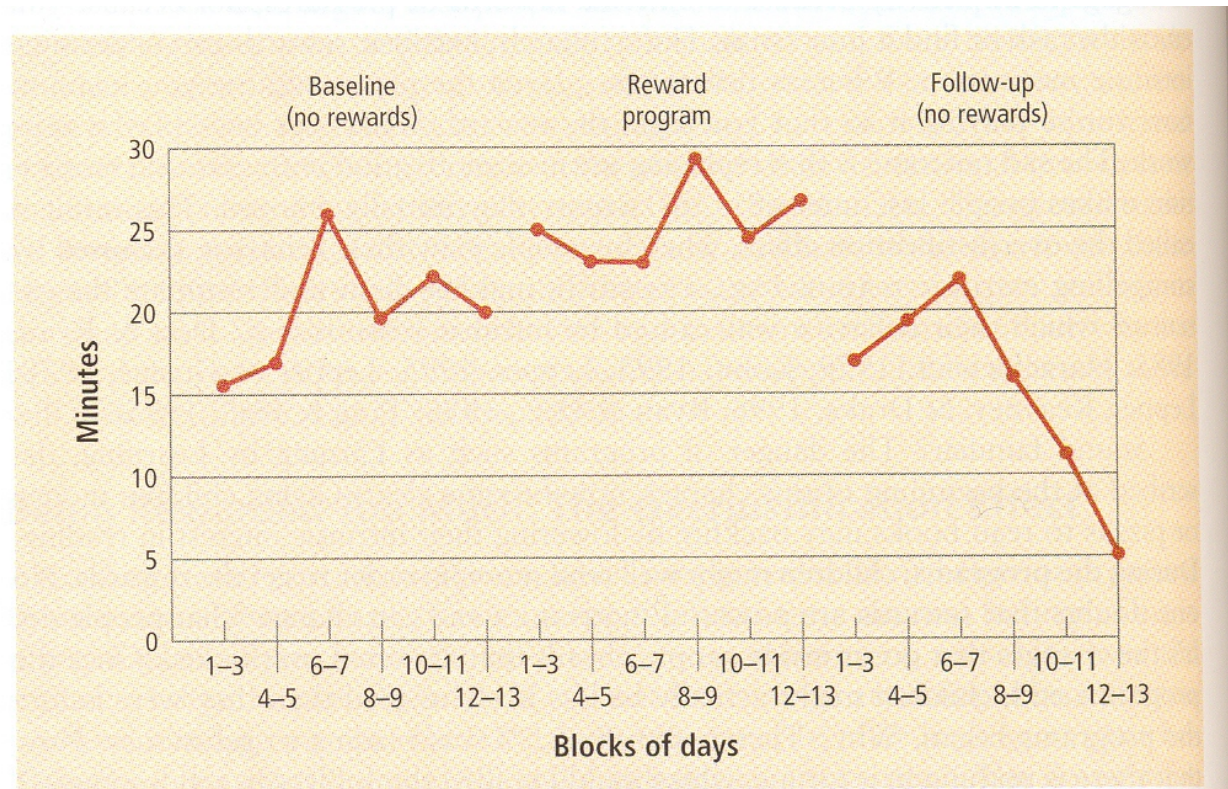

Korrumpierungseffekt

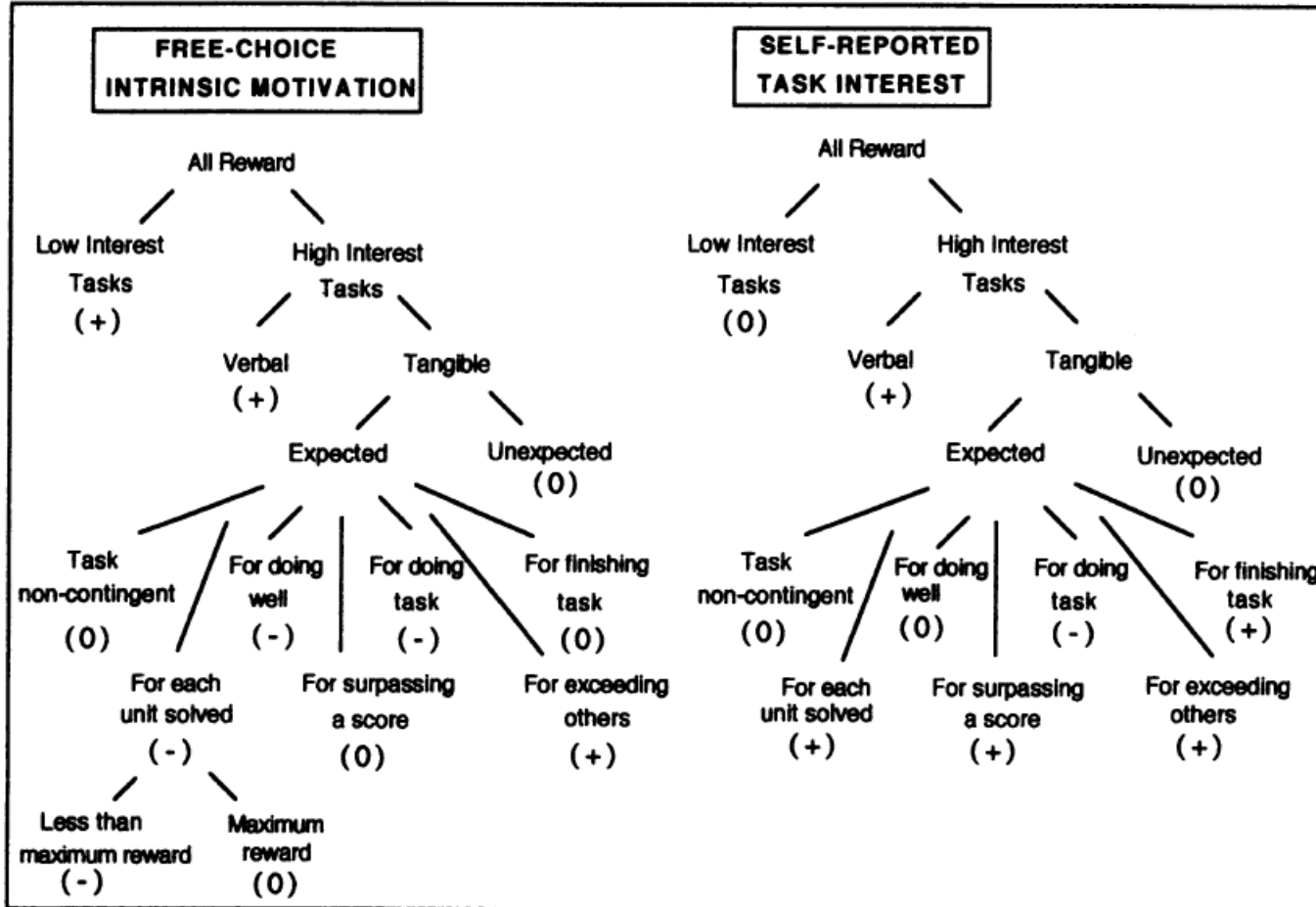

Cameron et al. (2001)

Meta-analyse von 145 Studien

Figure 5. A summary of the meta-analysis comparing free-choice intrinsic motivation and self-reported task interest. 0 = no reliable effect; - = statistically significant negative effect of reward; + = statistically significant positive effect of reward.

Intrinsische Motivation und Leistung

- Intrinsische Motivation hat einen generellen mittelstarken bis starken leistungssteigernden Effekt (Cerasoli et al., 2014)

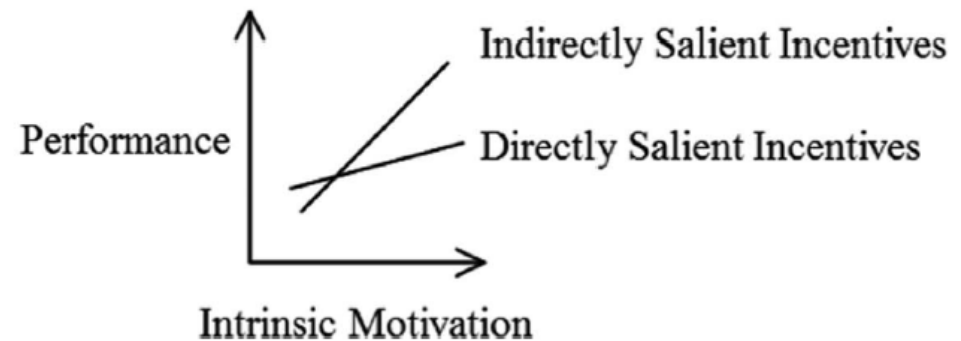

Intrinsische Motivation besonders wichtig für Leistung, wenn ...

- a. Qualität (und weniger die Quantität) zählt &
- b. Leistungsabhängige Belohnungen wenig salient sind

Vertiefende Literatur

- ▶ Motivtheorien
 - ▶ Rothermund & Eder (2011), Kapitel IV (S. 89-127)

Videoquellen

- Folie 16: <https://www.youtube.com/watch?v=OrNBEhzjg8I>

Primärliteratur

- Bernard, L. C., Mills, M., Swenson, L., & Walsh, R. P. (2005). An evolutionary theory of human motivation. *Genetic, Social, and General Psychology Monographs*, 131(2), 129-184.
- Cameron, J., Banko, K. M., & Pierce, W. D. (2001). Pervasive negative effects of rewards on intrinsic motivation: The myth continues. *The Behavior Analyst*, 24(1), 1-44.
- Cerasoli, C. P., Nicklin, J. M., & Ford, M. T. (2014). Intrinsic motivation and extrinsic incentives jointly predict performance: A 40-year meta-analysis. *Psychological Bulletin*, 140(4), 980.
- Greene, D., Sternberg, B., & Lepper, M. R. (1976). Overjustification in a token economy. *Journal of Personality and Social Psychology*, 34(6), 1219-1234.
- Grouzet, F. M. E., Kasser, T., Ahuvia, A., Dols, J. M. F., Kim, Y., Lau, S., . . . Sheldon, K. M. (2005). The structure of goal contents across 15 cultures. *Journal of Personality and Social Psychology*, 89(5), 800-816.

Primärliteratur

- Harlow, H. F. (1958). The nature of love. *American Psychologist*, 13(12), 673-685.
- Kenrick, D. T., Griskevicius, V., Neuberg, S. L., & Schaller, M. (2010). Renovating the pyramid of needs: Contemporary extensions built upon ancient foundations. *Perspectives on Psychological Science*, 5(3), 292-314.
- Koltko-Rivera, M. E. (2006). Rediscovering the later version of Maslow's hierarchy of needs: Self-transcendence and opportunities for theory, research, and unification. *Review of General Psychology*, 10(4), 302-317.
- Maslow, A. H. (1943). A theory of human motivation. *Psychological Review*, 50(4), 370-396.
- Maslow, A. H. (1969). The farther reaches of human nature. *Journal of Transpersonal Psychology*, 1(1), 1-9.
- Murray, H. A. (1938). *Explorations in personality*. New York: Oxford University Press.

Primärliteratur

- Ryan, R. M., & Deci, E. L. (2000). Self-determination theory and the facilitation of intrinsic motivation, social development, and well-being. *American Psychologist*, 55(1), 68.
- Tay, L., & Diener, E. (2011). Needs and subjective well-being around the world. *Journal of Personality and Social Psychology*, 101(2), 354.

Nächste VO: Leistungsmotivation

